

Sinercom s.r.l.

CATALOGO ENERGIA



**SOCCORRITORI ac - STAZIONI DI ENERGIA dc
- INVERTERS -**

**Sinercom srl - Via di Torre Morena, 83/f - Rm - Tel. 06.79.800.323 Fax 06.79.814.644
www.sinercom.it - info@sinercom.it**

Sinercom s.r.l.

SOCCORRITORI E STAZIONI DI ENERGIA

La **SINERCOM S.r.l.** propone la sua completa gamma di soccorritori (ac) e stazioni di energia (dc) in grado di soddisfare le più svariate esigenze.

Da una base di prodotti di serie, che ci apprestiamo a descrivere nelle loro caratteristiche generali, siamo in grado, grazie ad un ufficio tecnico esperto e sempre volto a nuove soluzioni, di realizzare soccorritori e stazioni di energia speciali con tensioni e potenze nominali diverse da quelle standard e/o personalizzazioni su richiesta del cliente tipo versioni ad uscite multiple, versioni in rack, versioni con grado di protezione IP54, ecc...

SOCCORRITORI ac

SOCCORRITORI ac CARICO PERMANENTE con commutazione

SCS SIM+LE

- Soccorritore ac per carico permanente/emergenza ad onda sinusoidale.

STAZIONE DI ENERGIA ac + dc PER LAMPADE SCIALITICHE

SCS ALS

- Stazione di energia a tensione mista (ac + dc) per carico permanente in ambiente elettromedicale (lampade scialitiche).

INVERTER

SCS INV-PS

- Inverter ad onda pseudosinusoidale monofase.

SCS INV-HF-M

- Inverter ad onda sinusoidale HF monofase.

SCS INV-HF-T -

Inverter ad onda sinusoidale HF trifase

STAZIONI DI ENERGIA dc CARICO PERMANENTE

Sinercom srl - Via di Torre Morena, 83/f - Rm - Tel. 06.79.800.323 Fax 06.79.814.644
www.sinercom.it - info@sinercom.it

SCS JK2

- Stazione di energia dc per carico permanente a due rami (ramo servizi + ramo batteria) con ramo servizi stabilizzato.

SCS J22/2

- Stazione di energia dc a tensione stabilizzata per carico permanente in parallelo diretto. (a richiesta celle di caduta, unità parallelabili)

SCS RK2

- Stazione di energia in corrente continua per carico permanente a due rami (ramo servizi + ramo batteria) con ramo servizi non stabilizzato.

SCS SAE/2

- Stazione di energia dc a tensione stabilizzata per carico permanente in parallelo diretto. Soluzione switching per piccole e medie potenze, fino a 1000 Watt massimo.

STAZIONI DI ENERGIA dc CARICO PERMANENTE + SOLA EMERGENZA (CARICO NON PERMANENTE)

SCS JK3

- Come SCS JK2 ma con una uscita supplementare di sola emergenza.

SCS RK3

- Come SCS RK2 ma con una uscita supplementare di sola emergenza.

SCS J22/3

- Come SCS J22/2 ma con una uscita supplementare di sola emergenza.

N.B. Versioni speciali delle apparecchiature di serie, caratteristiche tecniche e funzionali sono da concordare con il nostro ufficio tecnico.

STAZIONI DI ENERGIA dc SOLA EMERGENZA (CARICO NON PERMANENTE)

SCS J22/LE

- Stazione di energia dc di sola emergenza (carico non permanente)

PANNELLI DISPONIBILI

Sinercom s.r.l.

Pannello analogico

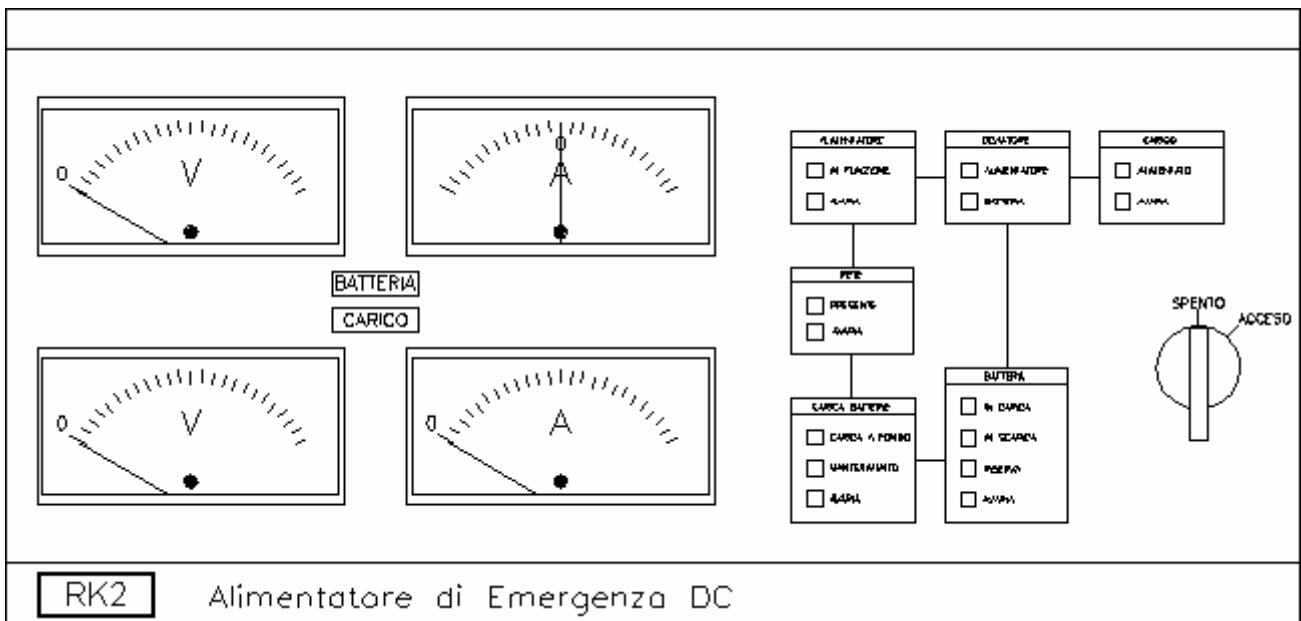

Pannello digitale new

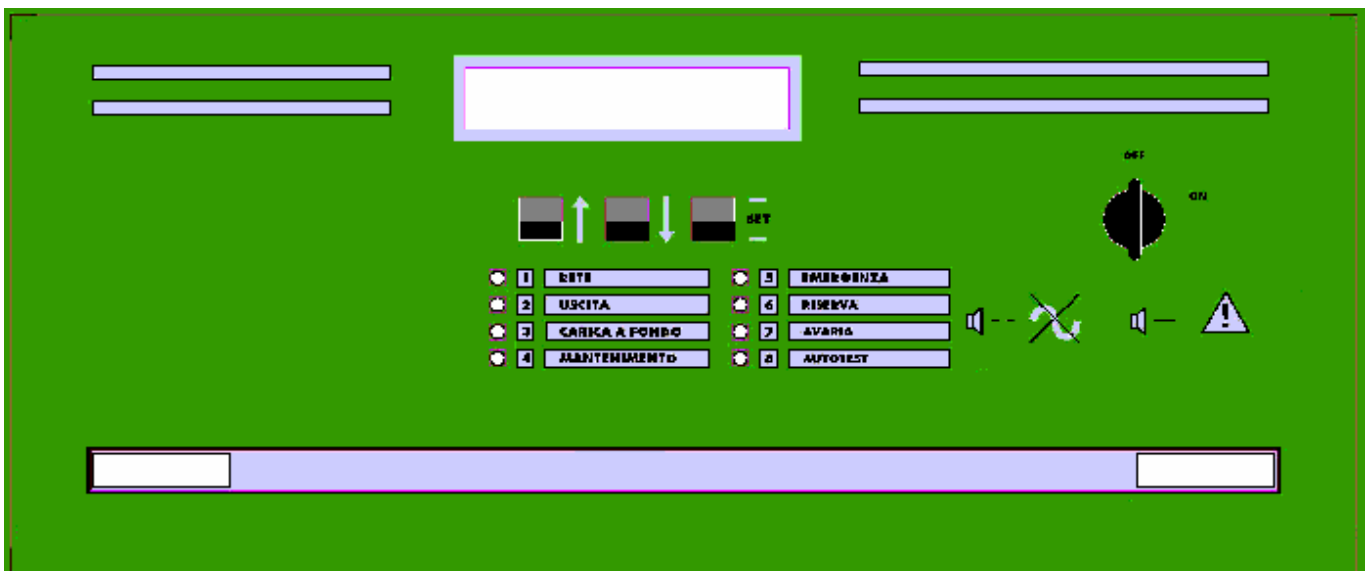

STAZIONE DI ENERGIA dc A DUE RAMI

SCS-JK2

STRUMENTAZIONE DIGITALE

Sinercom srl - Via di Torre Morena, 83/f - Rm - Tel. 06.79.800.323 Fax 06.79.814.644
www.sinercom.it - info@sinercom.it

STRUMENTAZIONE ANALOGICA

CARICO PERMANENTE :

- SERVIZI AUSILIARI DI CABINA
- IMPIANTI ANTINCENDIO
- SISTEMI DI ALLARME IN GENERE

GENERALITÀ :

SCHEMA A BLOCCHI

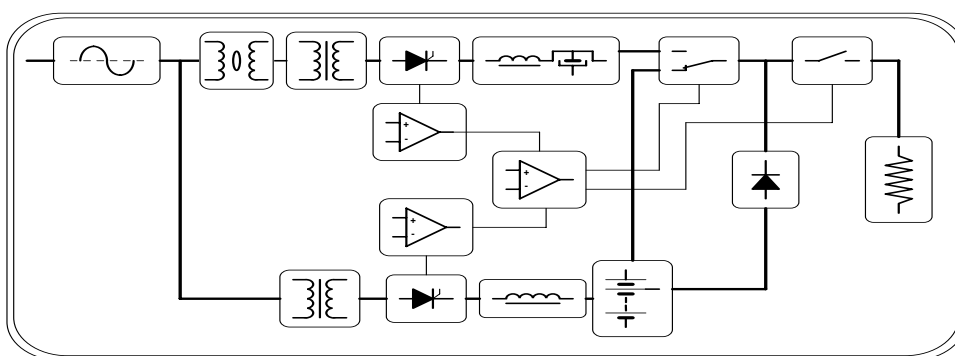

E' una stazione di energia in corrente continua (dc) realizzata con due rami separati :

- **RAMO SERVIZI** : È costituito da un alimentatore dc **stabilizzato** con controllo elettronico ad SCR (o SWITCHING se di piccola potenza) che provvede ad alimentare il carico in caso di presenza di rete.
- **RAMO BATTERIA** : È costituito da un caricabatteria con controllo elettronico ad SCR (o SWITCHING se di piccola potenza) che provvede alla perfetta ricarica della batteria con un ciclo di carica a fondo seguito da un ciclo di carica di mantenimento a tensione costante.

Una scheda elettronica di controllo provvede alla gestione della stazione di energia regolandone il funzionamento secondo le condizioni di rete, batteria e funzionalità dei componenti :

- In presenza di tensione di rete il carico viene alimentato dal ramo servizi ed il ramo batteria provvede alla carica della batteria.
- In caso di black-out, di forte abbassamento di rete o di avaria del ramo servizi il carico viene commutato direttamente sulla batteria tramite un circuito con teleruttore in scambio e diodo di blocco collegato ad un elemento intermedio che garantisce continuità di alimentazione.
- Se si raggiunge la scarica completa della batteria il teleruttore di minima tensione provvede al sezionamento del carico per proteggere la batteria da una scarica eccessiva.

SEGNALAZIONI E COMANDI :

Tutti gli armadi di contenimento delle stazioni di energia serie **SCS JK2** prevedono un interruttore generale bloccoporta o serraggio con viti, a seconda dell'armadio utilizzato.

Sinercom s.r.l.

Il pannello presente sulla porta ospita il deviatore a levetta di accensione/spengimento e consente una semplice e completa visualizzazione dello stato del sistema :

DIGITALE

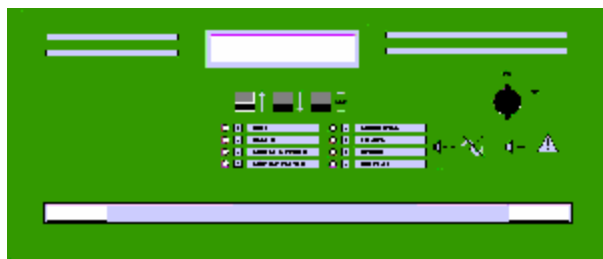

ANALOGICO

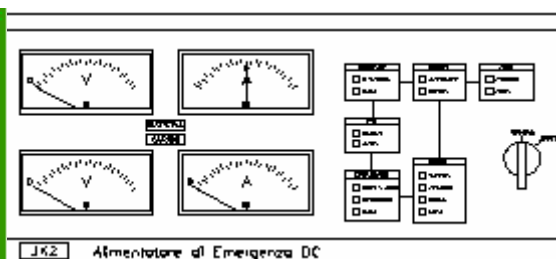

DIGITALE E ANALOGICO

LED DI SEGNALAZIONE

- RETE :

- PRESENTE
- AVARIA

- ALIMENTATORE :

- IN FUNZIONE
- AVARIA

- DEVIATORE :

- ALIMENTATORE
- BATTERIA

- CARICABATTERIA :

- CARICA A FONDO
- MANTENIMENTO
- AVARIA

- BATTERIA :

- IN CARICA
- IN SCARICA
- RISERVA
- AVARIA

- CARICO :

- ALIMENTATO
- AVARIA

SEGNALAZIONI A DISTANZA

(contatti puliti di relè) :

- FUNZIONAMENTO DA RETE
- FUNZIONAMENTO DA BATTERIA
- BATTERIA IN RISERVA
- AVARIA (allarme cumulativo di qualunque avaria)

ANALOGICO SCS JK2

Sinercom s.r.l.

STRUMENTI DI MISURA :

- VOLTMETRO BATTERIA
- AMPEROMETRO BATTERIA
- VOLTMETRO CARICO
- AMPEROMETRO CARICO

DIGITALE SCS JK2

Sinottico digitale con scheda a microprocessore, display alfanumerico

FUNZIONI

- Autotest di autonomia batteria, programmabile
- Programmazione e lettura dati tecnici di funzionamento e di eventi d'avarie.
- Contatti puliti per segnalazione a distanza:
 - Forzatura per simulazione emergenza
 - consenso al funzionamento
 - segnalazione mancanza fase

Istruzioni più dettagliate verranno fornite insieme all'apparecchio

PRINCIPALI CARATTERISTICHE TECNICHE SCS JK2

INGRESSO :

- Tensione trifase nominale: 400Vac
- Tensione monofase nominale.....: 230Vac
- Variazione ammessa.....: $\pm 15\%$

Sinercom srl - Via di Torre Morena, 83/f - Rm - Tel. 06.79.800.323 Fax 06.79.814.644
www.sinercom.it - info@sinercom.it

Sinercom s.r.l.

- Frequenza nominale: 50Hz
- Variazione ammessa.....: $\pm 5\%$

USCITA RAMO SERVIZI :

- Tensione nominale: 12÷110Vdc
- Stabilità statica tensione: $\pm 1\%$
- Ripple (Max.): $\pm 2\%$
- Corrente: 10÷160A dc
- Stabilità statica limitazione corrente: $\pm 2\%$
- Potenza (Max.): 20KW

USCITA RAMO BATTERIA :

- Tensione nominale: 12÷110Vdc
- Tensione carica a fondo.....: 2.36V/el.
- Tensione carica tampone: 2.25V/el.
- Stabilità statica tensione: $\pm 1\%$
- Corrente nominale: 1/8 C₁₀ A dc
- Stabilità statica corrente: $\pm 2\%$ (curva Wa se monofase)

BATTERIA :

- Tipo di batteria standard.....: Pb Sigillata
- Autonomia: 1h o 3h

ARMADI :

- Dimensioni (LxPxH): B = 600x500x1100mm
H = 800x500x1500mm
L = 800x500x1700mm
E = 600x600x1900mm (2000-2200mm)
F = 800x600x1900mm (2000-2200mm)
G = 800x500x800mm
G1 = 800x500x1150mm
G2 = 800x500x1350mm
G3 = 800x500x1670mm
- Colore: RAL 7035 (standard)
- Grado di protezione: IP 21 (standard)
IP 44 / IP 54 (optional)

NORME COSTRUTTIVE : CEI EN 50171



Specifiche tecniche soggette a variazioni senza preavviso.

STAZIONE DI ENERGIA dc A DUE RAMI

SCS RK2

STRUMENTAZIONE DIGITALE

STRUMENTAZIONE ANALOGICA

Sinercom srl - Via di Torre Morena, 83/f - Rm - Tel. 06.79.800.323 Fax 06.79.814.644
www.sinercom.it - info@sinercom.it

Sinercom s.r.l.

CARICO PERMANENTE :

- SERVIZI AUSILIARI DI CABINA
- IMPIANTI ANTINCENDIO
- SISTEMI DI ALLARME IN GENERE

GENERALITÀ :

SCHEMA A BLOCCHI

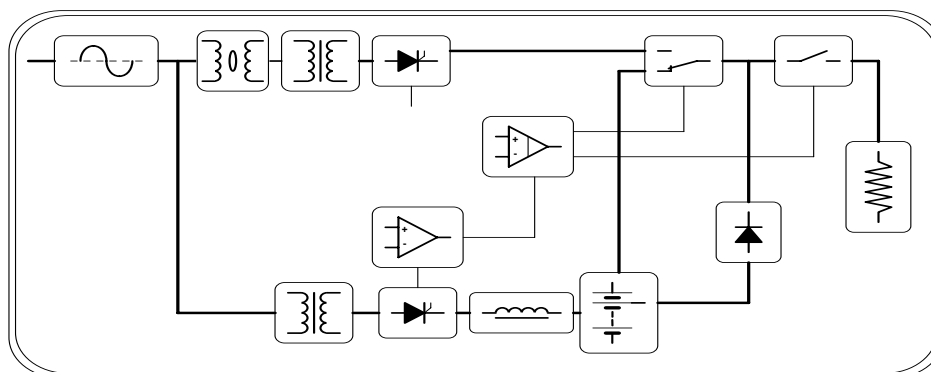

E' una stazione di energia in corrente continua (dc) realizzata con due rami separati :

- **RAMO SERVIZI** : È costituito da un alimentatore dc **non stabilizzato** (variazione massima $\pm 15\%$) realizzato raddrizzando una tensione trifase di valore appropriato, che provvede ad alimentare il carico in caso di presenza di rete.
- **RAMO BATTERIA** : È costituito da un caricabatteria con controllo elettronico ad SCR (o SWITCHING se di piccola potenza) che provvede alla perfetta ricarica della batteria con un ciclo di carica a fondo seguito da un ciclo di carica di mantenimento a tensione costante.

Una scheda elettronica di controllo provvede alla gestione della stazione di energia regolandone il funzionamento secondo le condizioni di rete, batteria e funzionalità dei componenti :

- In presenza di tensione di rete il carico viene alimentato dal ramo servizi ed il ramo batteria provvede alla carica della batteria.
- In caso di black-out, di forte abbassamento di rete o di avaria del ramo servizi il carico viene commutato direttamente sulla batteria tramite un circuito con teleruttore in scambio e diodo di blocco collegato ad un'elemento intermedio che garantisce continuità di alimentazione.
- Se si raggiunge la scarica completa della batteria il teleruttore di minima tensione provvede al sezionamento del carico per proteggere la batteria da una scarica eccessiva.

SEGNALAZIONI E COMANDI :

Tutti gli armadi di contenimento delle stazioni di energia serie **SCS RK2** prevedono un interruttore generale bloccoporta o serraggio con viti, a seconda dell'armadio utilizzato.

Il pannello presente sulla porta ospita il deviatore a levetta di accensione/spengimento e consente una semplice e completa visualizzazione dello stato del sistema :

Sinercom s.r.l.

DIGITALE

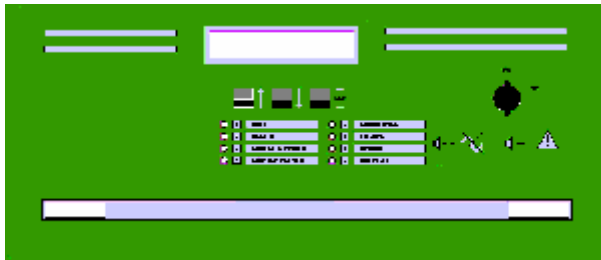

ANALOGICO

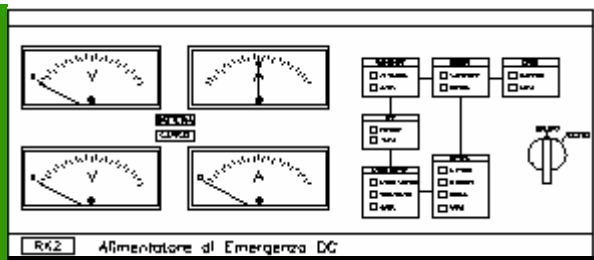

DIGITALE E ANALOGICO

LED DI SEGNALAZIONE

- **RETE :**
 - PRESENTE
 - AVARIA
- **ALIMENTATORE :**
 - IN FUNZIONE
 - AVARIA
- **DEVIATORE :**
 - ALIMENTATORE
 - BATTERIA
- **CARICABATTERIA :**
 - CARICA A FONDO
 - MANTENIMENTO
 - AVARIA
- **BATTERIA :**
 - IN CARICA
 - IN SCARICA
 - RISERVA
 - AVARIA
- **CARICO :**
 - ALIMENTATO
 - AVARIA

SEGNALAZIONI A DISTANZA

(contatti puliti di relè) :

- FUNZIONAMENTO DA RETE
- FUNZIONAMENTO DA BATTERIA
- BATTERIA IN RISERVA
- AVARIA (allarme cumulativo di qualunque avaria)

ANALOGICO SCS RK2

STRUMENTI DI MISURA :

- VOLTMETRO BATTERIA
- AMPEROMETRO BATTERIA

Sinercom s.r.l.

- VOLTMETRO CARICO
- AMPEROMETRO CARICO

DIGITALE SCS RK2

Sinottico digitale con scheda a microprocessore, display alfanumerico

FUNZIONI

- Autotest di autonomia batteria, programmabile
- Programmazione e lettura dati tecnici di funzionamento e di eventi d'avarie.
- Contatti puliti per segnalazione a distanza:
 - Forzatura per simulazione emergenza
 - consenso al funzionamento
 - segnalazione mancanza fase

Istruzioni più dettagliate verranno fornite insieme all'apparecchio.

PRINCIPALI CARATTERISTICHE TECNICHE SCS RK2

INGRESSO :

- Tensione trifase nominale: 400Vac
- Variazione ammessa.....: $\pm 15\%$
- Frequenza nominale: 50Hz
- Variazione ammessa.....: $\pm 5\%$

Sinercom s.r.l.

USCITA RAMO SERVIZI :

- Tensione nominale: 12÷110Vdc
- Stabilità tensione: ±15%
- Ripple (Max.): ±6%
- Corrente: 10÷160Adc
- Potenza (Max.): 20KW

USCITA RAMO BATTERIA :

- Tensione nominale: 12÷110Vdc
- Tensione carica a fondo.....: 2.36V/el.
- Tensione carica tampone: 2.25V/el.
- Stabilità statica tensione: ±1%
- Corrente nominale: 1/8 C₁₀ Adc
- Stabilità statica corrente: ±2% (curva Wa se monofase 400Vac)

BATTERIA :

- Tipo di batteria: Pb Sigillata
- Autonomia: 1h o 3h

ARMADI :

- Dimensioni (LxPxH): B = 600x500x1100mm
H = 800x500x1500mm
L = 800x500x1700mm
E = 600x600x1900mm (2000-2200mm)
F = 800x600x1900mm (2000-2200mm)
G = 800x500x800mm
G1 = 800x500x1150mm
G2 = 800x500x1350mm
G3 = 800x500x1670mm
- Colore: RAL 7035 (standard)
- Grado di protezione: IP 21 (standard)
IP 44 / IP 54 (optional)

NORME COSTRUTTIVE : CEI EN 50171



Specifiche tecniche soggette a variazioni senza preavviso.

STAZIONE DI ENERGIA dc MONORAMO

SCS J22/2

STRUMENTAZIONE DIGITALE**STRUMENTAZIONE ANALOGICA**

Sinercom s.r.l.

(SERVIZI IN PARALLELO DIRETTO ALLA BATTERIA)

CARICO PERMANENTE :

- SERVIZI AUSILIARI DI CABINA
- IMPIANTI ANTINCENDIO
- SISTEMI DI ALLARME IN GENERE

GENERALITÀ :

SCHEMA A BLOCCHI

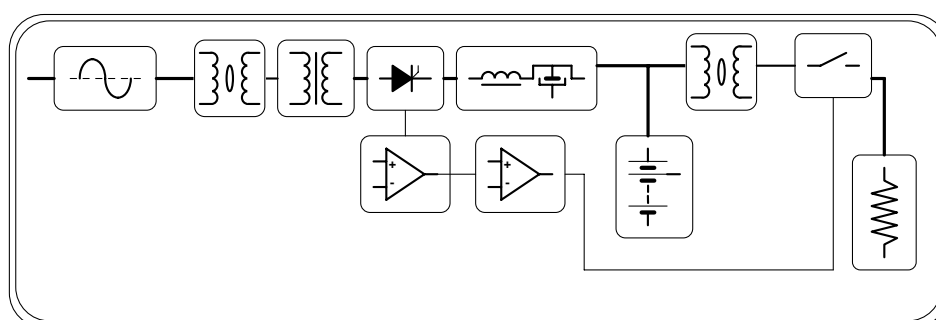

E' una stazione di energia in corrente continua (dc) costituita da un alimentatore dc **stabilizzato** con controllo elettronico ad SCR (o SWITCHING se di piccola potenza) in grado di caricare la batteria con un ciclo di carica tampone a tensione costante e limitazione di corrente e di alimentare il carico connesso in parallelo.

Una scheda elettronica di controllo provvede alla gestione della stazione di energia regolandone il funzionamento secondo le condizioni di rete, batteria e funzionalità dei componenti :

- In presenza di tensione di rete l'alimentatore dc provvede a caricare la batteria e ad alimentare il carico.
- In caso di black-out, di forte abbassamento di rete o di avaria dell'alimentatore dc il carico resta alimentato direttamente dalla batteria connessa in parallelo.
- Se si raggiunge la scarica completa della batteria il teleruttore di minima tensione provvede al sezionamento del carico per proteggere la batteria da una scarica eccessiva.

SEGNALAZIONI E COMANDI :

Tutti gli armadi di contenimento delle stazioni di energia serie **SCS J22/2** prevedono un interruttore generale bloccoporta o serraggio con viti, a seconda dell'armadio utilizzato.

Il pannello presente sulla porta ospita il deviatore a levetta di accensione/spengimento e consente una semplice e completa visualizzazione dello stato del sistema :

DIGITALE SCS J22/2

ANALOGICO SCS J22/2

Sinercom srl - Via di Torre Morena, 83/f - Rm - Tel. 06.79.800.323 Fax 06.79.814.644
www.sinercom.it - info@sinercom.it

Sinercom s.r.l.

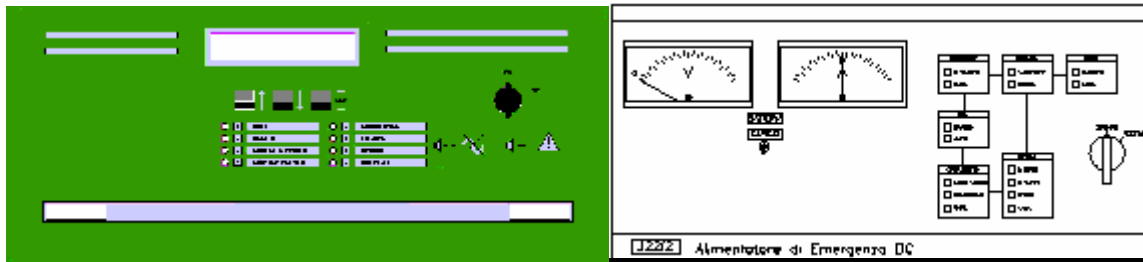

DIGITALE E ANALOGICO

LED DI SEGNALAZIONE

- **RETE :**
 - PRESENTE
 - AVARIA
- **ALIMENTATORE :**
 - IN FUNZIONE
 - AVARIA
- **DEVIATORE :**
 - ALIMENTATORE
 - BATTERIA
- **CARICABATTERIA :**
 - CARICA A FONDO
 - MANTENIMENTO
 - AVARIA
- **BATTERIA :**
 - IN CARICA
 - IN SCARICA
 - RISERVA
 - AVARIA
- **CARICO :**
 - ALIMENTATO
 - AVARIA

SEGNALAZIONI A DISTANZA

(contatti puliti di relè) :

- FUNZIONAMENTO DA RETE
- FUNZIONAMENTO DA BATTERIA
- BATTERIA IN RISERVA
- AVARIA (allarme cumulativo di qualunque avaria)

ANALOGICO SCS J22/2

STRUMENTI DI MISURA :

- VOLTMETRO BATTERIA
- AMPEROMETRO BATTERIA-CARICO (commutabile tramite apposito deviatore)

Sinercom s.r.l.

DIGITALE SCS J22/2

Sinottico digitale con scheda a microprocessore, display alfanumerico

FUNZIONI

- Autotest di autonomia batteria, programmabile
- Programmazione e lettura dati tecnici di funzionamento e di eventi d'avarie.
- Contatti puliti per segnalazione a distanza:
 - Forzatura per simulazione emergenza
 - consenso al funzionamento
 - segnalazione mancanza fase

Istruzioni più dettagliate verranno fornite insieme all'apparecchio.

PRINCIPALI CARATTERISTICHE TECNICHE SCS J22/2

INGRESSO :

- Tensione trifase nominale: 400Vac
- Tensione monofase nominale: 230Vac
- Variazione ammessa: $\pm 15\%$
- Frequenza nominale: 50Hz
- Variazione ammessa: $\pm 5\%$

USCITA RAMO SERVIZI/BATTERIA :

Sinercom srl - Via di Torre Morena, 83/f - Rm - Tel. 06.79.800.323 Fax 06.79.814.644
www.sinercom.it - info@sinercom.it

Sinercom s.r.l.

- Tensione nominale: 12÷110Vdc
- Tensione carica tampone: 2.25V/el.
- Stabilità statica tensione: ±1%
- Ripple (Max.): ±2%
- Corrente nominale servizi: 10÷100A_{dc}
- Corrente nominale batteria: 1/8 C₁₀ A_{dc}
- Stabilità statica limitazione corrente batteria: ±2%
- Potenza (Max.): 15KW

BATTERIA :

- Tipo di batteria: Pb Sigillata
- Autonomia: 1h o 3h

ARMADI :

- Dimensioni (LxPxH): B = 600x500x1100mm
H = 800x500x1500mm
L = 800x500x1700mm
E = 600x600x1900mm (2000-2200mm)
F = 800x600x1900mm (2000-2200mm)
G = 800x500x800mm
G1 = 800x500x1150mm
G2 = 800x500x1350mm
G3 = 800x500x1670mm
- Colore: RAL 7035 (standard)
- Grado di protezione: IP 21 (standard)
IP 44 / IP 54 (optional)

NORME COSTRUTTIVE : CEI EN 50171



Specifiche tecniche soggette a variazioni senza preavviso.

STAZIONE DI ENERGIA dc MONORAMO SCS J22/LE

STRUMENTAZIONE DIGITALE

STRUMENTAZIONE ANALOGICA

CARICO NON PERMANENTE (SOLA EMERGENZA) :

- IMPIANTI LUCI EMERGENZA
- IMPIANTI DI SOLA EMERGENZA IN GENERE

GENERALITÀ :

SCHEMA A BLOCCHI

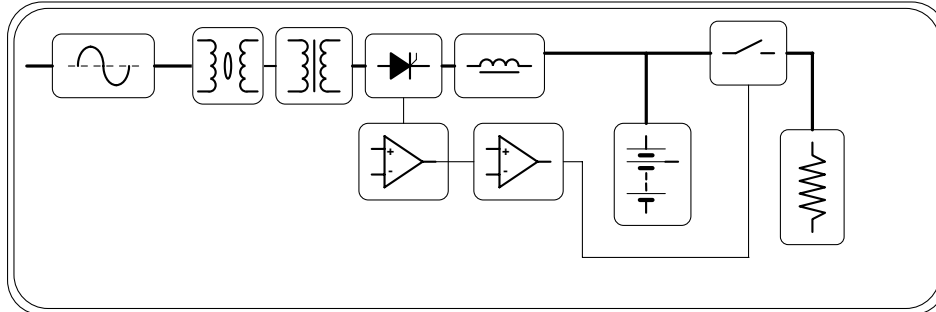

E' una stazione di energia in corrente continua (dc) per carichi di sola emergenza costituita da un caricabatteria con controllo elettronico ad SCR (o SWITCHING se di piccola potenza) che provvede alla perfetta ricarica della batteria con un ciclo di carica a fondo seguito da un ciclo di carica di mantenimento a tensione costante.

Una scheda elettronica di controllo provvede alla gestione della stazione di energia regolandone il funzionamento secondo le condizioni di rete, batteria e funzionalità dei componenti :

- In presenza di tensione di rete il carico non è alimentato ed il caricabatteria provvede alla carica della batteria.
- In caso di black-out o di forte abbassamento di rete il carico viene commutato sulla batteria tramite un apposito teleruttore.
- Se si raggiunge la scarica completa della batteria il teleruttore di minima tensione provvede al sezionamento del carico per proteggere la batteria da una scarica eccessiva.

SEGNALAZIONI E COMANDI :

Tutti gli armadi di contenimento delle stazioni di energia serie **SCS J22/LE** prevedono un interruttore generale bloccoporta o serraggio con viti seconda dell'armadio utilizzato.

Il pannello presente sulla porta ospita il deviatore a levetta di accensione/spengimento e consente una semplice e completa visualizzazione dello stato del sistema :

DIGITALE

ANALOGICO

Sinercom s.r.l.

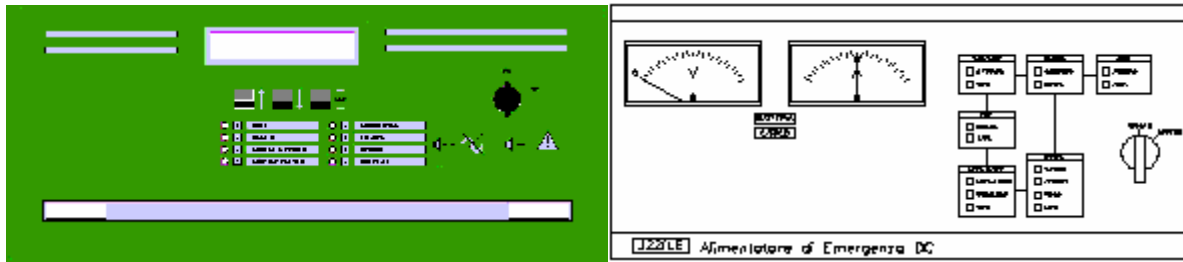

DIGITALE E ANALOGICO

LED DI SEGNALAZIONE

- **RETE :**
 - PRESENTE
 - AVARIA
- **ALIMENTATORE :**
 - IN FUNZIONE
 - AVARIA
- **DEVIATORE :**
 - ALIMENTATORE
 - BATTERIA
- **CARICABATTERIA :**
 - CARICA A FONDO
 - MANTENIMENTO
 - AVARIA
- **BATTERIA :**
 - IN CARICA
 - IN SCARICA
 - RISERVA
 - AVARIA
- **CARICO :**
 - ALIMENTATO
 - AVARIA

SEGNALAZIONI A DISTANZA

(contatti puliti di relè) :

- FUNZIONAMENTO DA RETE
- FUNZIONAMENTO DA BATTERIA
- BATTERIA IN RISERVA
- AVARIA (allarme cumulativo di qualunque avaria)

ANALOGICO SCS J22/LE

STRUMENTI DI MISURA :

- VOLTMETRO BATTERIA
- AMPEROMETRO BATTERIA-CARICO (commutabile tramite apposito deviatore)

Sinercom s.r.l.

DIGITALE SCS J22/LE

Sinottico digitale con scheda a microprocessore, display alfanumerico

FUNZIONI

- Autotest di autonomia batteria, programmabile
- Programmazione e lettura dati tecnici di funzionamento e di eventi d'avarie.
- Contatti puliti per segnalazione a distanza:
 - Forzatura per simulazione emergenza
 - consenso al funzionamento
 - segnalazione mancanza fase

Istruzioni più dettagliate verranno fornite insieme all'apparecchio.

PRINCIPALI CARATTERISTICHE TECNICHE SCS J22/LE

INGRESSO :

- Tensione trifase nominale: 400Vac
- Tensione monofase nominale: 230Vac
- Variazione ammessa: $\pm 15\%$
- Frequenza nominale: 50Hz
- Variazione ammessa: $\pm 5\%$

USCITA RAMO SERVIZI/BATTERIA :

Sinercom srl - Via di Torre Morena, 83/f - Rm - Tel. 06.79.800.323 Fax 06.79.814.644
www.sinercom.it - info@sinercom.it

Sinercom s.r.l.

- Tensione nominale: 12÷110Vdc
- Tensione carica tampone: 2.25V/el.
- Stabilità statica tensione: ±1%
- Ripple (Max.): ±2%
- Corrente nominale servizi: 10÷100A_{dc}
- Corrente nominale batteria: 1/8 C₁₀ A_{dc}
- Stabilità statica limitazione corrente batteria: ±2%
- Potenza (Max.): 15KW

BATTERIA :

- Tipo di batteria: Pb Sigillata
- Autonomia: 1h o 3h

ARMADI :

- Dimensioni (LxPxH): B = 600x500x1100mm
H = 800x500x1500mm
L = 800x500x1700mm
E = 600x600x1900mm (2000-2200mm)
F = 800x600x1900mm (2000-2200mm)
G = 800x500x800mm
G1 = 800x500x1150mm
G2 = 800x500x1350mm
G3 = 800x500x1670mm
- Colore: RAL 7035 (standard)
- Grado di protezione: IP 21 (standard)
IP 44 / IP 54 (optional)

NORME COSTRUTTIVE : CEI EN 50171



Specifiche tecniche soggette a variazioni senza preavviso.

SCS SAE/2 STAZIONE DI ENERGIA dc MONORAMO SERVIZIO IN PARALLELO DIRETTO ALLA BATTERIA

CARICO PERMANENTE :

- SISTEMI DI ALLARME
- PICCOLI CARICHI dc IN GENERE

GENERALITÀ :

SCHEMA A BLOCCHI

Sinercom s.r.l.

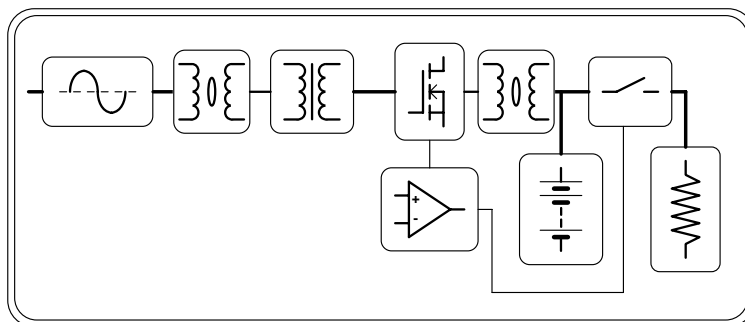

E' una stazione di energia in corrente continua (dc) costituita da un alimentatore dc **stabilizzato** con controllo elettronico SWITCHING in grado di caricare la batteria con un ciclo di carica tampone a tensione costante e limitazione di corrente e di alimentare il carico connesso in parallelo.

In caso di black-out, di forte abbassamento di rete o di avaria dell'alimentatore dc il carico resta alimentato direttamente dalla batteria connessa in parallelo.

Se si raggiunge la scarica completa della batteria il teleruttore di minima tensione provvede al sezionamento del carico per proteggere la batteria da una scarica eccessiva.

SEGNALAZIONI E COMANDI :

Tutti gli armadi di contenimento delle stazioni di energia serie **SCS SAE** prevedono un interruttore generale di accensione/spengimento ed un semplice pannello di visualizzazione dello stato del sistema :

- | | |
|-----------------------------------------------------------------------------------------------------------------------------------------------------------------------------------------------------------------------------------------------------------------------------------------------------------------------------------------------------------------------|--------------------------------------------------------------------------------------------------------------------------------------------------------------------------------------------------------------------------------------------------------------------------------------------------------------------------------------------------------------------------|
| <ul style="list-style-type: none">- LED DI SEGNALAZIONE : - RETE :<ul style="list-style-type: none">- PRESENTE- AVARIA - BATTERIA :<ul style="list-style-type: none">- CARICA RAPIDA- MANTENIMENTO- IN SCARICA- RISERVA- AVARIA | <ul style="list-style-type: none">- STRUMENTI DI MISURA (OPTIONAL) - VOLTMETRO BATTERIA E CARICO- AMPEROMETRO BATTERIA/CARICO (commutabile tramite apposito deviatore) - SEGNALAZIONI A DISTANZA (contatto in scambio di relè) : - FUNZIONAMENTO DA RETE- FUNZIONAMENTO DA BATTERIA |
|-----------------------------------------------------------------------------------------------------------------------------------------------------------------------------------------------------------------------------------------------------------------------------------------------------------------------------------------------------------------------|--------------------------------------------------------------------------------------------------------------------------------------------------------------------------------------------------------------------------------------------------------------------------------------------------------------------------------------------------------------------------|

VERSIONI SPECIALI :

- **CUSTOM.**

N.B. Versioni speciali delle apparecchiature di serie, caratteristiche tecniche e funzionali sono da concordare con il nostro ufficio tecnico.

PRINCIPALI CARATTERISTICHE TECNICHE SCS SAE/2

Sinercom srl - Via di Torre Morena, 83/f - Rm - Tel. 06.79.800.323 Fax 06.79.814.644
www.sinercom.it - info@sinercom.it

Sinercom s.r.l.

INGRESSO :

- Tensione monofase nominale: 230Vac
- Variazione ammessa.....: $\pm 15\%$
- Frequenza nominale: 50Hz
- Variazione ammessa.....: $\pm 5\%$

USCITA RAMO SERVIZI+BATTERIA :

- Tensione nominale: 12÷1110Vdc
- Tensione carica tampone: 2.25V/el.
- Stabilità statica tensione: $\pm 1\%$
- Potenza massima (servizi+batteria).....: 1000W

BATTERIA :

- Tipo di batteria: Pb Sigillata
- Autonomia: 1h

ARMADI :

- Dimensioni (LxPxH): CASSA A PARETE
Z1 = 400x200x400mm
Z4 = 500x250x700mm
Z5 = 600x250x800mm
- Colore: RAL 7032 (standard)
- Grado di protezione: IP 21 (standard)
IP 44 / IP 54 (optional)

NORME COSTRUTTIVE : CEI EN 50171

Specifiche tecniche soggette a variazioni senza preavviso.



SOCCORRITORE AC ONDA SINUSOIDALE CARICO PERMANENTE + EMERGENZA

SCS SIM+LE

STRUMENTAZIONE DIGITALE

STRUMENTAZIONE ANALOGICA

CARICO PERMANENTE + NON PERMANENTE :

- ILLUMINAZIONE PERMANENTE E NON PERMANENTE
- QUALUNQUE CARICO ac PERMANENTE E NON PERMANENTE

Sinercom srl - Via di Torre Morena, 83/f - Rm - Tel. 06.79.800.323 Fax 06.79.814.644
www.sinercom.it - info@sinercom.it

GENERALITÀ :

SCHEMA A BLOCCHI

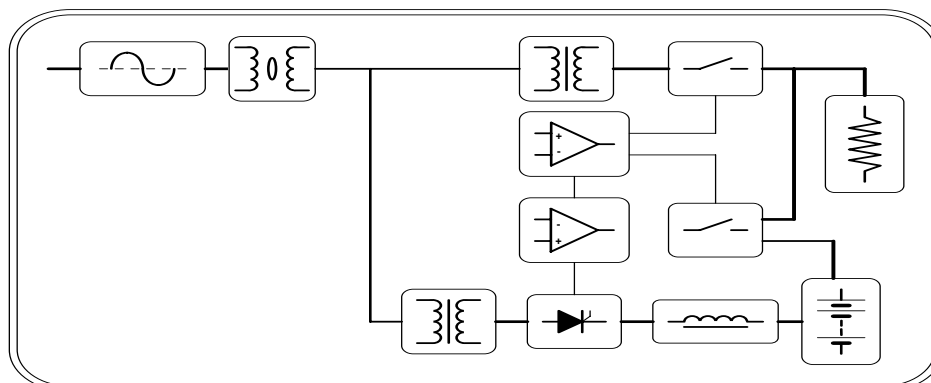

E' un soccorritore in corrente alternata (ac) in grado di alimentare sia carichi permanenti "SA" sempre accesi, che carichi non permanenti "SE" di sola emergenza.

E' costituito da due parti fondamentali :

- **INVERTER** : È costituito da una apparecchiatura in grado di generare una tensione alternata sinusoidale stabilizzata con controllo PWM in alta frequenza, che provvede ad alimentare il carico in caso di black-out.
- **CARICABATTERIA** : È costituito da un caricabatteria con controllo elettronico ad SCR (o SWITCHING se di piccola potenza) che provvede alla perfetta ricarica della batteria con un ciclo di carica a fondo seguito da un ciclo di carica di mantenimento a tensione costante.

Una scheda elettronica di controllo provvede alla gestione del soccorritore regolandone il funzionamento secondo le condizioni di rete e batteria :

- In presenza di tensione di rete l'inverter è bloccato, il carico "SA" viene alimentato dalla rete stessa, il carico "SE" non è alimentato ed il caricabatteria provvede alla carica della batteria.
- In caso di black-out o di forte abbassamento di rete il carico "SA" viene commutato sull'inverter (abilitato) tramite un circuito a doppio teleruttore ed interblocco elettrico e meccanico con un tempo di commutazione inferiore a 0.5 Sec. garantendo continuità di alimentazione al carico. Il carico "SE" collegato direttamente all'uscita dell'inverter è alimentato dall'inverter stesso.
- Se si raggiunge la scarica completa della batteria l'inverter si blocca automaticamente per proteggere la batteria da una scarica eccessiva.

SEGNALAZIONI E COMANDI :

Tutti gli armadi di contenimento dei soccorritori serie **SCS SIM+LE** prevedono un interruttore generale bloccoporta o serraggio con viti, a seconda dell'armadio utilizzato.

Il pannello presente sulla porta ospita il deviatore a levetta di accensione/spengimento e consente una semplice e completa visualizzazione dello stato del sistema :

DIGITALE

ANALOGICO

Sinercom s.r.l.

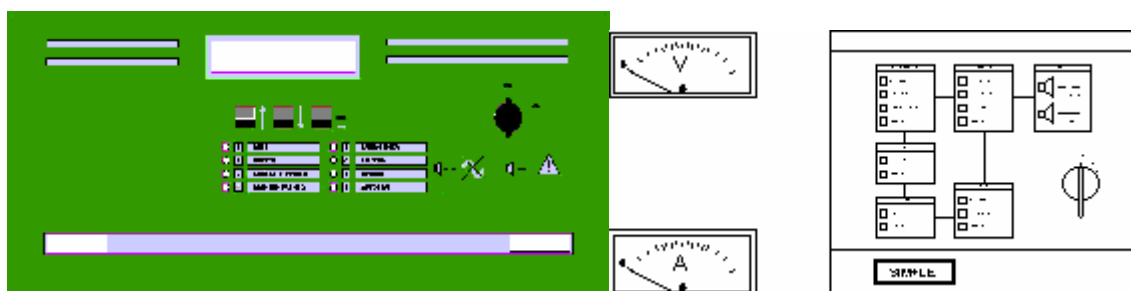

DIGITALE E ANALOGICO

LED DI SEGNALAZIONE

- **RETE :**
 - PRESENTE
 - AVARIA
- **ALIMENTATORE :**
 - IN FUNZIONE
 - AVARIA
- **DEVIATORE :**
 - ALIMENTATORE
 - BATTERIA
- **CARICABATTERIA :**
 - ABILITATO
 - CARICA A FONDO
 - MANTENIMENTO
 - AVARIA
- **BATTERIA :**
 - IN CARICA
 - IN SCARICA
 - RISERVA
 - AVARIA
- **CARICO :**
 - ALIMENTATO
 - AVARIA

SEGNALAZIONI A DISTANZA

(contatti puliti di relè) :

- FUNZIONAMENTO DA RETE
- FUNZIONAMENTO DA BATTERIA
- BATTERIA IN RISERVA
- AVARIA (allarme cumulativo di qualunque avaria)

ANALOGICO SCS SIM+LE

STRUMENTI DI MISURA :

- VOLTMETRO CARICO
- AMPEROMETRO CARICO

Sinercom s.r.l.

DIGITALE SCS SIM+LE

Sinottico digitale con scheda a microprocessore, display alfanumerico

FUNZIONI

- Autotest di autonomia batteria, programmabile
- Programmazione e lettura dati tecnici di funzionamento e di eventi d'avarie.
- Contatti puliti per segnalazione a distanza:
 - Forzatura per simulazione emergenza
 - consenso al funzionamento
 - segnalazione mancanza fase

Istruzioni più dettagliate verranno fornite insieme all'apparecchio.

A RICHIESTA (analogico e digitale)

- DIVISORE DI LINEA A DUE CANALI

PRINCIPALI CARATTERISTICHE TECNICHE SCS SIM+LE

INGRESSO :

- Tensione monofase nominale: 230Vac
- Variazione ammessa.....: $\pm 15\%$
- Frequenza nominale: 50Hz
- Variazione ammessa.....: $\pm 5\%$

INVERTER (ac) :

- Tensione nominale: 230Vac
- Stabilità statica: $\pm 1\%$
- Potenza nominale: 1÷10KVA
- Fattore di potenza ($\cos \phi$).....: 1÷0.7
- Frequenza nominale: 50Hz

Sinercom srl - Via di Torre Morena, 83/f - Rm - Tel. 06.79.800.323 Fax 06.79.814.644
www.sinercom.it - info@sinercom.it

Sinercom s.r.l.

- Stabilità.....: $\pm 0.1\%$
- Forma d'onda: Sinusoidale
- Distorsione (THD).....: 3%

CARICABATTERIA :

- Tensione nominale: 24÷144Vdc
- Tensione carica a fondo.....: 2.36V/el.
- Tensione carica tampone: 2.25V/el.
- Stabilità statica tensione: $\pm 1\%$
- Corrente nominale: 1/8 C₁₀ Adc
- Stabilità statica corrente: curva Wa ($\pm 2\%$ se switching)

BATTERIA :

- Tipo di batteria: Pb Sigillata
- Autonomia: 1h o 3h

ARMADI :

- Dimensioni (LxPxH).....: B = 600x500x1100mm
H = 800x500x1500mm
L = 800x500x1700mm
E = 600x600x1900mm (2000-2200mm)
F = 800x600x1900mm (2000-2200mm)
G = 800x500x800mm
G1 = 800x500x1150mm
G2 = 800x500x1350mm
G3 = 800x500x1670mm
- Colore: RAL 7035 (standard)
- Grado di protezione: IP 21 (standard)
IP 44 / IP 54 (optional)

NORME COSTRUTTIVE : CEI EN 50171



Specifiche tecniche soggette a variazioni senza preavviso.

STAZIONE DI ENERGIA dc MONORAMO

SCS ALS

STRUMENTAZIONE DIGITALE

STRUMENTAZIONE ANALOGICA

CARICO PERMANENTE :

- LAMPADE SCIALITICHE
- SISTEMI IN AMBIENTE ELETTROMEDICALE IN GENERE

GENERALITÀ :

SCHEMA A BLOCCHI

Sinercom srl - Via di Torre Morena, 83/f - Rm - Tel. 06.79.800.323 Fax 06.79.814.644
www.sinercom.it - info@sinercom.it

Sinercom s.r.l.

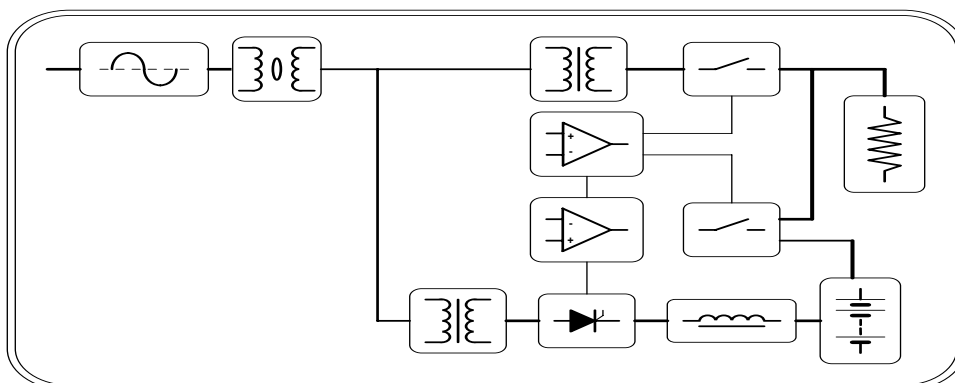

E' una stazione di energia in corrente mista, continua (dc) e alternata (ac) costituita da due parti fondamentali :

- **ALIMENTATORE ac** : È costituito da un trasformatore di sicurezza a 24Vac con prese di correzione che provvede ad alimentare le lampade in caso di presenza rete.
- **CARICABATTERIA** : È costituito da un caricabatteria con controllo elettronico ad SCR (o SWITCHING se di piccola potenza) che provvede alla perfetta ricarica della batteria con un ciclo di carica a fondo seguito da un ciclo di carica di mantenimento a tensione costante.
- **ACCESSORI** : Disponibili a listino.

Una scheda elettronica di controllo provvede alla gestione della stazione di energia regolandone il funzionamento secondo le condizioni di rete, alimentatore ac e batteria :

- In presenza di tensione di rete il trasformatore di sicurezza alimenta le lampade ed il caricabatteria provvede alla carica della batteria.
- In caso di black-out, di forte abbassamento di rete o avaria del trasformatore di sicurezza le lampade vengono commutate direttamente sulla batteria tramite un circuito a doppio teleruttore ed interblocco elettrico e meccanico con un tempo di commutazione inferiore a 0.5 Sec. garantendo continuità di alimentazione al carico.
- Se si raggiunge la scarica completa della batteria il teleruttore di minima tensione provvede al sezionamento del carico per proteggere la batteria da una scarica eccessiva.

SEGNALAZIONI E COMANDI :

Tutti gli armadi di contenimento delle stazioni di energia serie **SCS ALS** prevedono un interruttore generale bloccoporta o serraggio con viti, a seconda dell'armadio utilizzato.

Il pannello presente sulla porta ospita il deviatore a levetta di accensione/spengimento e consente una semplice e completa visualizzazione dello stato del sistema :

DIGITALE

ANALOGICO

Sinercom s.r.l.

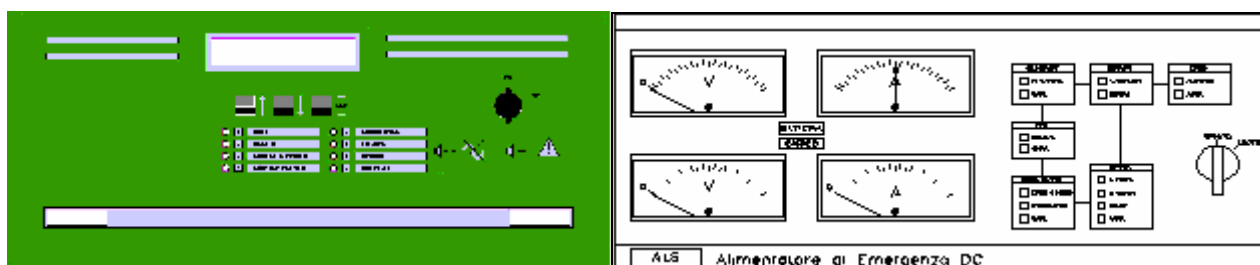

DIGITALE E ANALOGICO

LED DI SEGNALAZIONE

- RETE :

- PRESENTE
- AVARIA

- ALIMENTATORE :

- IN FUNZIONE
- AVARIA

- DEVIATORE :

- ALIMENTATORE
- BATTERIA

- CARICABATTERIA :

- CARICA A FONDO
- MANTENIMENTO
- AVARIA

- BATTERIA :

- IN CARICA
- IN SCARICA
- RISERVA
- AVARIA

- CARICO :

- ALIMENTATO
- AVARIA

SEGNALAZIONI A DISTANZA

(contatti puliti di relè) :

- FUNZIONAMENTO DA RETE
- FUNZIONAMENTO DA BATTERIA
- BATTERIA IN RISERVA
- AVARIA (allarme cumulativo di qualunque avaria)

ANALOGICO SCS ALS

STRUMENTI DI MISURA :

- VOLTMETRO BATTERIA
- AMPEROMETRO BATTERIA

Sinercom s.r.l.

- VOLTMETRO CARICO
- AMPEROMETRO CARICO

DIGITALE SCS ALS

Sinottico digitale con scheda a microprocessore, display alfanumerico

FUNZIONI

- Autotest di autonomia batteria, programmabile
- Programmazione e lettura dati tecnici di funzionamento e di eventi d'avarie.
- Contatti puliti per segnalazione a distanza:
 - Forzatura per simulazione emergenza
 - consenso al funzionamento
 - segnalazione mancanza fase

Istruzioni più dettagliate verranno fornite insieme all'apparecchio.

PRINCIPALI CARATTERISTICHE TECNICHE SCS ALS

INGRESSO :

- Tensione monofase nominale..... : 230Vac
- Variazione ammessa : $\pm 15\%$
- Frequenza nominale : 50Hz
- Variazione ammessa : $\pm 5\%$

USCITA RAMO SERVIZI (ac) :

- Tensione nominale : 24Vac
- Potenza (Max.)..... : 0,6÷3KW

Sinercom s.r.l.

USCITA RAMO BATTERIA :

- Tensione nominale : 24Vdc
- Tensione carica a fondo : 2.36V/el.
- Tensione carica tampone..... : 2.25V/el.
- Stabilità statica tensione..... : $\pm 1\%$
- Corrente nominale..... : 1/8 C₁₀ Adc
- Stabilità statica corrente..... : curva Wa

BATTERIA :

- Tipo di batteria..... : Pb Sigillata
- Autonomia..... : 1h o 3h

ARMADI :

- Dimensioni (LxPxH)..... : B = 600x500x1100mm
H = 800x500x1500mm
L = 800x500x1700mm
E = 600x600x1900mm (2000-2200mm)
F = 800x600x1900mm (2000-2200mm)
G = 800x500x800mm
G1 = 800x500x1150mm
G2 = 800x500x1350mm
G3 = 800x500x1670mm
- Colore..... : RAL 7035 (standard)
- Grado di protezione..... : IP 21 (standard)
IP 44 / IP 54 (optional)

NORME COSTRUTTIVE : CEI EN 50171



Specifiche tecniche soggette a variazioni senza preavviso.

INVERTER PS SCS INV-PS

DC/AC- INVERTER ONDA PSEUDO SINUSOIDALE

GENERALITÀ :

SCHEMA A BLOCCHI

Sinercom s.r.l.

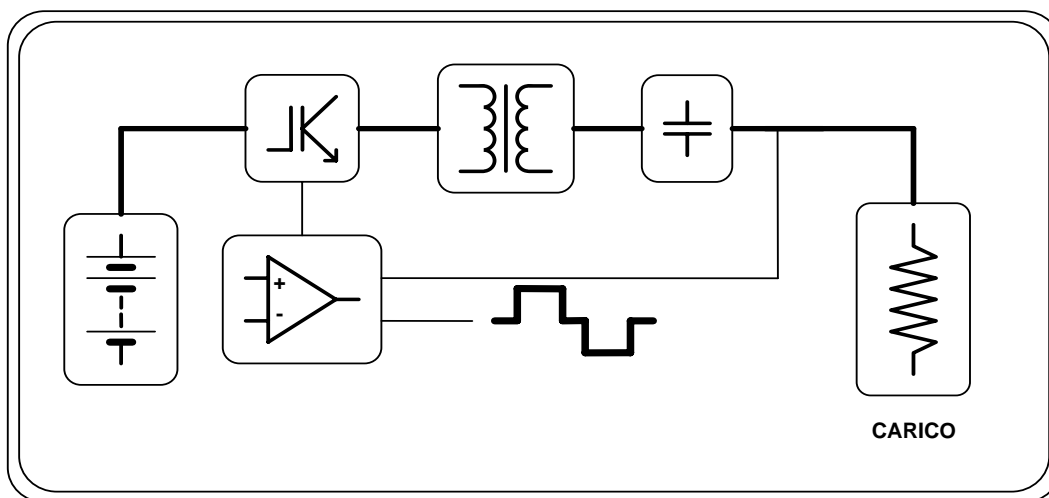

L' **INVERTER PS** é una apparecchiatura in grado di generare una tensione alternata **pseudosinusoidale** utilizzando una sorgente di alimentazione in corrente continua. Utilizzando un principio di funzionamento a PWM (Pulse With Modulation) l'inverter converte la tensione dc in ingresso in una tensione alternata con valori di tensione e frequenza stabilizzati sia al variare del carico che al variare della tensione dc di ingresso. L'inverter é protetto da eventuali sovraccarichi o cortocircuiti da una limitazione di corrente elettronica di tipo proporzionale in grado di garantire sicurezza di funzionamento in tutte le condizioni di utilizzazione. In caso di eccessivo abbassamento della tensione dc di alimentazione l'inverter si spegne automaticamente per evitare funzionamenti anomali e/o limitare la scarica di una eventuale batteria di alimentazione.

SEGNALAZIONI E COMANDI :

Nella porta anteriore del mobile di contenimento sono inseriti l'interruttore di abilitazione "ON-OFF", il pulsante di start, la spia di segnalazione inverter abilitato "ON", (VERDE) e la spia di segnalazione tensione in uscita presente "OK", (GIALLA).

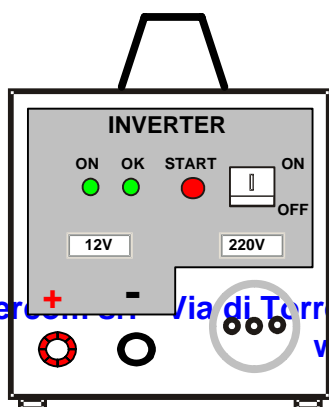

Per accendere l'inverter occorre agire prima sull'interruttore di abilitazione e poi premere il pulsante di start; per spegnere l'inverter occorre invece agire semplicemente sull'interruttore di abilitazione.

Essendo degli inverter ad onda pseudosinusoidale si prestano solo per carichi

resistivi, pertanto i modelli sono mantenuti da 24Vdc di batteria.
una corrente massima di 600VA con 12 o

CARATTERISTICHE TECNICHE SCS INV-PS

CONDIZIONI AMBIENTALI :

- Temperatura: 0 ÷ 40°C
- Umidità relativa (Max.): 80%
- Altitudine (Max.): 1000m

INGRESSO :

- Variazione tensione dc nominale: ±20%
- Tensione nominale: 12Vdc-24Vdc

USCITA :

- Tensione nominale: 230Vac
- Stabilità statica: ±5%
- Stabilità dinamica.....: ±10%
- Frequenza: 50Hz
- Stabilità: ±0.5%
- Forma d'onda.....: Pseudosinusoidale
- Potenza: 150÷300-600VA
- Rendimento a pieno carico.....: >80%

DIMENSIONI :

- Dimensioni: 161x330x192mm

SCS INVERTER HF (MONOFASE E TRIFASE)

DC/AC-INVERTER ONDA SINUSOIDALE

GENERALITÀ :

SCHEMA A BLOCCHI (monofase)

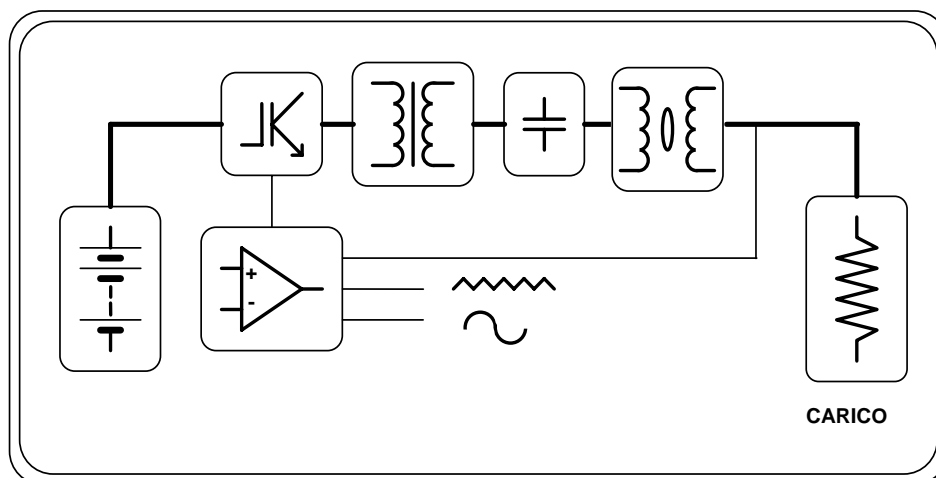

L' **SCS INVERTER HF** é una apparecchiatura in grado di generare una tensione alternata sinusoidale per l'alimentazione di un carico prelevando energia da una qualsiasi sorgente di alimentazione in corrente continua.

Utilizzando un principio di funzionamento a PWM (Pulse With Modulation) in alta frequenza l'inverter converte la tensione dc in ingresso in una tensione alternata sinusoidale a bassissima distorsione con valori di tensione e frequenza stabilizzati sia al variare del carico che al variare della tensione dc di alimentazione.

L'inverter é protetto da eventuali sovraccarichi o cortocircuiti da una limitazione di corrente elettronica di tipo proporzionale in grado di garantire sicurezza di funzionamento in tutte le condizioni di utilizzazione.

In caso di eccessivo abbassamento della tensione dc di alimentazione l'inverter si spegne automaticamente per evitare funzionamenti anomali e/o limitare la scarica di una eventuale batteria di alimentazione.

Un semplice pannello sinottico a led, ed i contatti ausiliari per i comandi e segnalazioni a distanza, consentono una rapida visualizzazione dello stato di funzionamento dell' **SCS INVERTER HF** .

SEGNALAZIONI E COMANDI PER SOLUZIONE STANDARD :

Il pannello presente sulla porta ospita il deviatore a levetta di accensione/spengimento e consente una semplice e completa visualizzazione dello stato del sistema :

Sinercom s.r.l.

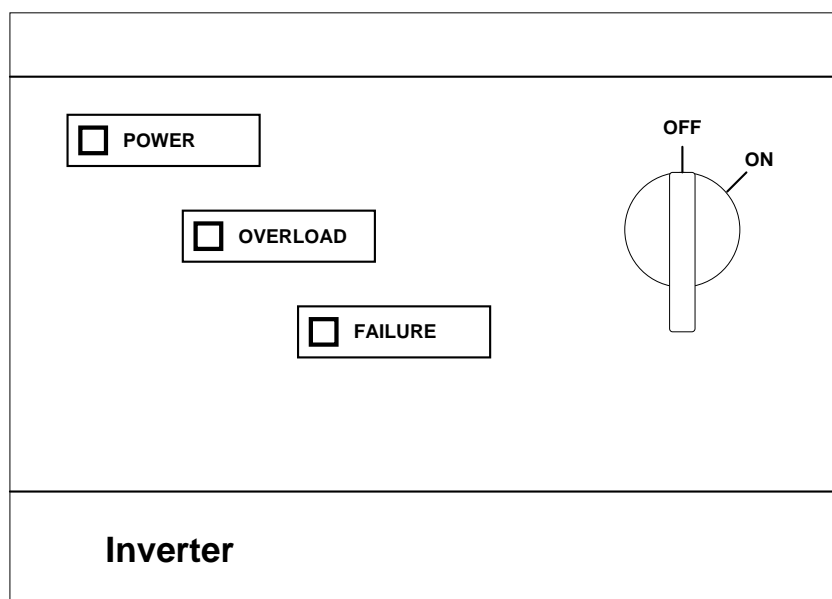

Un semplice pannello di segnalazione a led consente una immediata visualizzazione dello stato del sistema :



- Indica che il funzionamento dell'inverter è stato abilitato tramite l'interruttore ON/OFF.



- Indica che si è verificato un sovraccarico in uscita dall'inverter.



- Indica che si è verificato un anomalo innalzamento della temperatura dell'inverter con conseguente blocco dell'inverter stesso.

Tutti gli armadi a pavimento di contenimento degli inverter serie SCS INV-HF **prevedono un interruttore generale bloccoporta** che impedisce l'apertura della porta con apparecchiatura in funzione.

SEGNALAZIONI E COMANDI A RICHIESTA

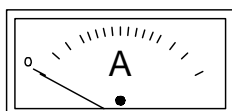

Sinercom s.r.l.

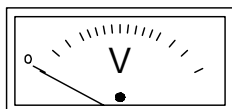

(in aggiunta alla soluzione standard) Voltmetro e Amperometro analogici o digitali

OPPURE

Pannello Inverter composto da:

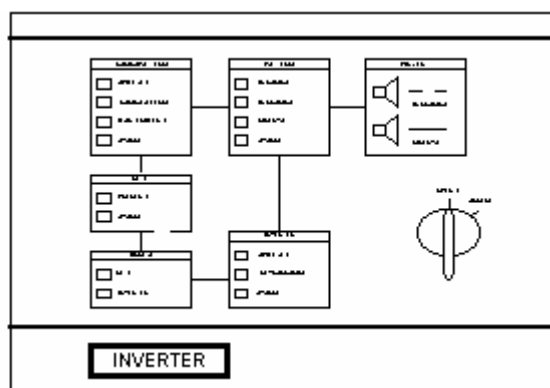
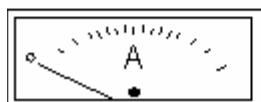
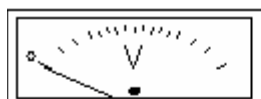

Scheda sinottico "SIM" comandi remoti + amp.+volt. analogici o digitali

- **LED DI SEGNALAZIONE :**
 - **RETE :**
 - PRESENTE
 - AVARIA
 - **INVERTER :**
 - ABILITATO
 - SOVRACCARICO
 - AVARIA
 - **CARICABATTERIA :**
 - ABILITATO
 - CARICA A FONDO
 - MANTENIMENTO
 - AVARIA
 - **BATTERIA :**
 - IN CARICA
 - IN SCARICA
 - RISERVA
 - AVARIA
 - **USCITA :**
 - RETE
 - INVERTER
- **STRUMENTI DI MISURA :**
 - ANALOGICI STANDAR
 - DIGITALI SU RICHIESTA
 - AMPEROMETRO USCITA CA
 - VOLTMETRO USCITA CA
 - **SEGNALAZIONI A DISTANZA**
(contatti puliti di relè) :
 - FUNZIONAMENTO DA RETE
 - FUNZIONAMENTO DA BATTERIA
 - BATTERIA IN RISERVA
 - AVARIA (allarme cumulativo di qualunque avaria)

CARATTERISTICHE TECNICHE SCS INV-HF monofase e trifase.

CONDIZIONI AMBIENTALI :

- Temperatura..... : 0 ÷ 40°C
- Umidità relativa (Max.)..... : 80%
- Altitudine (Max.)..... : 1000m

INGRESSO :

- Tensione nominale : --Vdc
- Tensione massima : --Vdc
- Tensione minima : --Vdc
- Corrente massima assorbita..... : --Adc
- Potenza massima assorbita : ---W

USCITA :

- Tensione nominale monofase : 230Vac
- Tensione nominale trifase : 380Vac
- Stabilità statica : ±1%
- Stabilità dinamica : ±3%
- Corrente nominale : 3Aac
- Potenza nominale (cosφ 0.7) : ---VA
- Potenza nominale (cosφ 1) : ---W
- Sovraccarico (10'')..... : ---VA
- Frequenza nominale : ---Hz
- Stabilità..... : ±0.1%
- Forma d'onda : Sinusoidale
- Distorsione (THD)..... : 3%
- Rendimento a pieno carico : >80%

AVARIE :

- Sonda temperatura trasformatore : 130°C
- Sonda temperatura dissipatore : 80°C

DIMENSIONI :

- Dimensioni (LxPxH) : ---x---x---mm

Specifiche tecniche soggette a variazioni senza preavviso.

ARMADI

**Tipo G/G1
Tipo E-F**

Tipo G2

Tipo G3

Tipo H-L

Tipo B

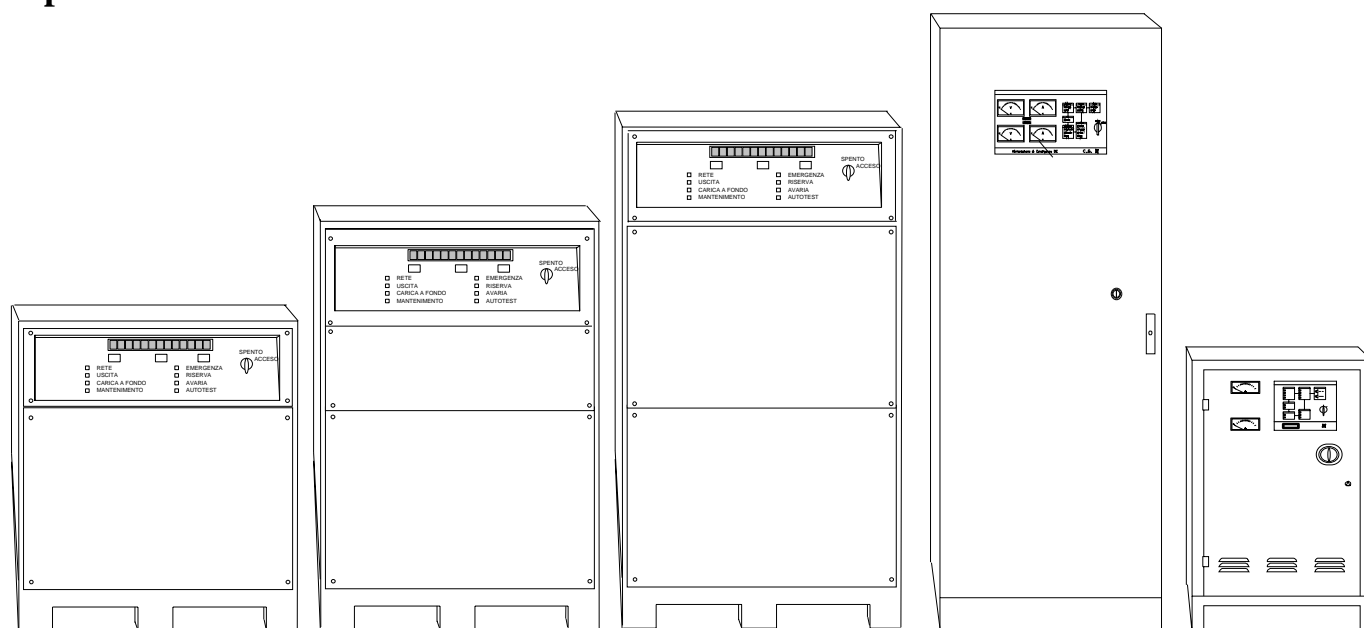

In tutti i tipi di armadi (**Tipo G-G1-G2-G3-H-L-E-F-B**) sono realizzabili abbinamenti costruttivi diversi a seconda delle dimensioni dell'apparecchiatura e delle esigenze del cliente.

È possibile realizzare apparecchiature montate su pannello verticale e batterie interne alloggiare sul basamento od uno o più piani, oppure prevedere 1 armadio di contenimento per l'apparecchiatura ed 1 armadio separato per le batterie ecc...

B= 600x500x1100mm

H= 800x500x1500mm

L= 800x500x1700mm

E = 600x600x1900mm (2000-2200mm)

F = 800x600x1900mm (2000-2200mm)

G = 800x500x800mm

G1 = 800x500x1070mm

G2 = 800x500x1400mm

G3 = 800x500x1670mm

Sinercom s.r.l.

GRADI DI PROTEZIONE "IP" PER CONTENITORI

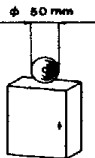
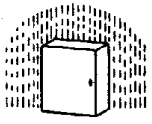
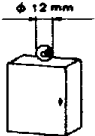
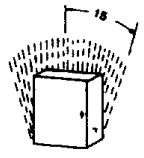
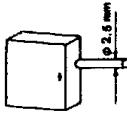
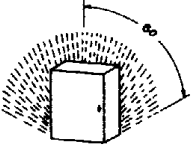
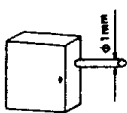
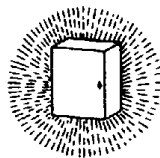
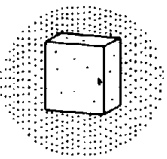
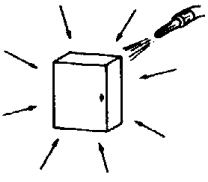
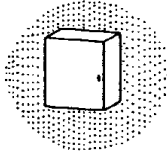
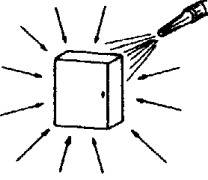
| 1a cifra: protezione contro i corpi solidi | | | 2a cifra: protezione contro i liquidi | | |
|---------------------------------------------------------------|-------------------------------------------------------------------------------------|-------------------------------------------------------------------------------------|---------------------------------------------------------------|--------------------------------------------------------------------------------------|-----------------------------------------------------------------------|
| IP | | | IP | | |
| 0 | | nessuna protezione | 0 | | nessuna protezione |
| 1 |  | protetto contro i corpi solidi superiori a 50 mm (contatti involontari con le mani) | 1 |  | protetto contro le cadute verticali di gocce d'acqua (condensa) |
| 2 |  | protetto contro i corpi solidi superiori a 12 mm (dito della mano) | 2 |  | protetto contro le cadute di gocce d'acqua fino a 15° dalla verticale |
| 3 |  | protetto contro i corpi solidi superiori a 2,5 mm (utensili, fili) | 3 |  | protetto contro la pioggia d'acqua fino a 60° dalla verticale |
| 4 |  | protetto contro i corpi solidi superiori a 1 mm | 4 |  | protetto contro le proiezioni di acqua da tutte le direzioni |
| 5 |  | protetto contro la polvere (nessun deposito nocivo) | 5 |  | protetto contro i getti d'acqua da tutte le direzioni mediante lancia |
| 6 |  | totalmente protetto contro la polvere | 6 |  | protetto contro le proiezioni di acqua simili a onde marine |
| 1a cifra definita dalle norme CEI 70-1 - IEC 529 - IEC 144 | | | 2a cifra definita dalle norme CEI 70-1 - IEC 529 - IEC 144 | | |